

Arkusz informacyjny

Siłowniki sterowane sygnałem 3-punktowym

AMV 85, AMV 86

Opis



Siłowniki AMV 85 i AMV 86 stosuje się z zaworami VFM 2 (DN 150–250), VFS 2 (DN 65–100), VF2/3 (DN 125, 150) i AFQM (DN150–250) .

Cechy:

- Funkcja samodostrajania skoku
- Funkcja zabezpieczająca przed przeciążeniem, wyłącznik przeciążeniowy.
- Sterowanie ręczne
- Dioda kontrolna LED

Dane podstawowe:

- Zasilanie znamionowe:
 - 24 V AC, 230 V AC, 50/60 Hz
- Wejściowy sygnał sterujący: 3-punktowy
 - 0(4)–20 mA
 - 0(2)–10 V
- Siła: 5000 N
- Skok: 40 mm
- Prędkość: 8 s/mm (AMV 85), 3 s/mm (AMV 86)
- Maks. temperatura czynnika: 200°C
- Sterowanie ręczne

Zamawianie

Siłownik

Typ	Zasilania (V~)	Prędkość	Nr kat.
AMV 85	24	8 s/mm	082G1450
	230		082G1451
AMV 86	24	3 s/mm	082G1460
	230		082G1461

Akcesoria

Typ	dla siłowników	Nr kat.
Dodatkowe przełączniki (2szt.)	AMV 86/3/24	082H7050
	AMV 86/3/230	082H7051
	AMV 85/8/24	082H7072
	AMV 85/8/230	082H7071
Dodatkowe przełączniki (2szt.) i potencjometr (10 kΩ)	AMV 86/3/24	082H7081
	AMV 86/3/230	082H7080
	AMV 85/8/24	082H7083
	AMV 85/8/230	082H7082
Podgrzewacz trzpienia		065Z7021

Dane techniczne

Typ		AMV 85	AMV 86
Zasilania	V	24 AC, 230 AC; od +10 do -15%	
Pobór mocy	VA	10,5	23
Częstotliwość	Hz	50/60	
Sygnał sterujący		3-punktowy	
Siła	N	5000	
Maks. skok	mm	40	
Prędkość	s/mm	8	3
Maks. temperatura czynnika	°C	200	
Temperatura otoczenia		0 ... 55	
Temperatura transportu i magazynowania		-40 ... +70	
Klasa ochrony		II	
Stopień ochrony obudowy		IP 54	
Masa	kg	9,80	10,0
— oznaczenie zgodnie z normami		Dyrektywa Niskich Napięć 73/23/EWG i 93/68/EWG, EN 60730/2/14 Dyrektywa EMC 89/336/EWG, 92/31/EWG, 93/68/EWG, zg. z EN 50081-1 i EN 50082-1	

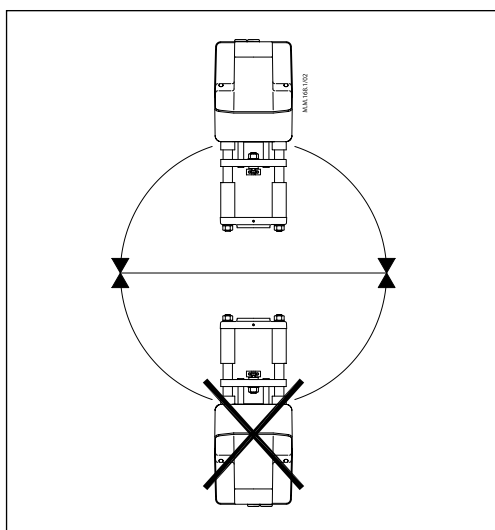
Montaż

Mechaniczny

Siłownik powinien być zamontowany tak, aby trzpień zaworu był skierowany do góry lub poziomo. Do przymocowania siłownika do korpusu zaworu należy użyć nakrętki koronowej 57 mm (na wyposażeniu). Do zamocowania siłownika można użyć klucza imbusowego 8 mm do dokręcenia śruby zaciskowej w pierścieniu korpusu zaworu, aby uniemożliwić obrót zaworu.

Należy zostawić wolną przestrzeń wokół siłownika w celu swobodnego dostępu podczas prac serwisowych.

Elektryczny

Podłączenia elektryczne są dostępne po zdjęciu pokrywy siłownika. W obudowie znajdują się dwa przepusty kablowe M16 x 1,5. Oba przepusty są dostarczane z gumowym pierścieniem uszczelniającym do stosowania z kablem elastycznym. Uwaga: Aby zachować stopień ochrony obudowy IP, należy zamontować odpowiednie dławiki kablowe.

Utylizacja

Przed utylizacją siłownik należy rozłożyć na części i posortować na różne grupy materiałowe.

Połączenia elektryczne

Wersja na 230 V AC:

Nie dotykać niczego na płycie drukowanej!
Nie zdejmować pokrywy przed całkowitym odłączeniem napięcia zasilania.

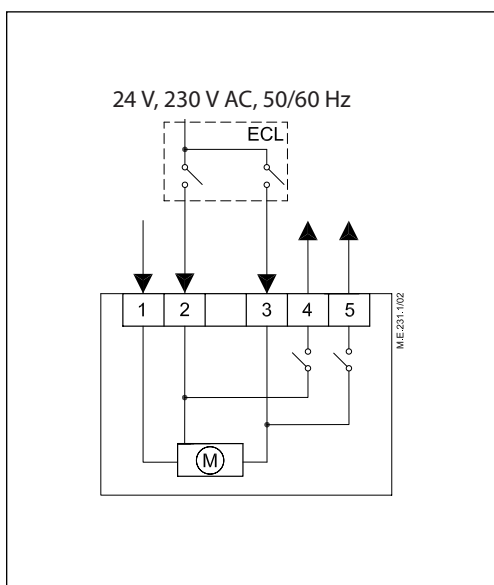

1	0V	Neutralny
2	24 V AC 230 V AC	Wejście zasilania
3		
4	2 → 4	Wyjście
5	3 → 5	

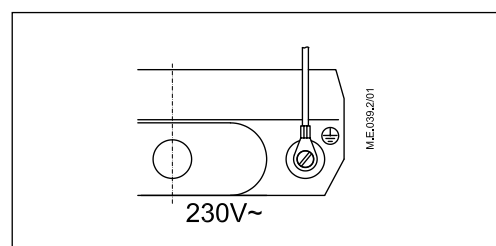
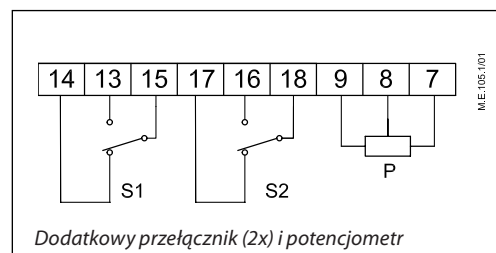
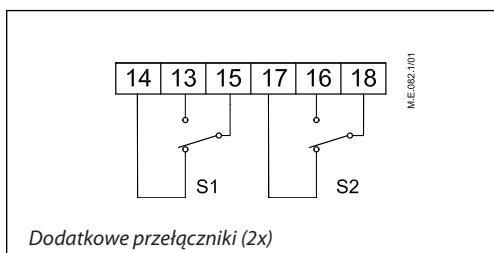

Akcesoria

Uruchamianie

Po zakończeniu montażu mechanicznego i elektrycznego sprawdź poprawność podłączeń i wykonaj następujące czynności:

- Włącz zasilanie.
- Wprowadź odpowiednią wartość sygnału i sprawdź, czy kierunek ruchu trzpienia zaworu jest zgodny z założonym.

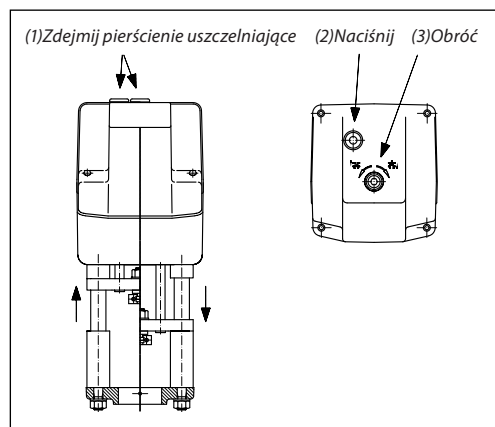
Urządzenie jest teraz sprawdzone i gotowe do pracy.

Sterowanie ręczne

Ręczne sterowanie jest realizowane przez obrót 8 mm klucza imbusowego (nie jest na wyposażeniu) do odpowiedniego położenia. Obserwuj kierunek zmian położenia.

- Odłącz zasilanie.
- Wyjmij zaślepki i naciśnij przycisk.
- Ustaw pozycję zaworu kluczem imbusowym 8 mm.
- Ustaw zawór w pozycji zamkniętej.
- Załącz ponownie zasilanie.

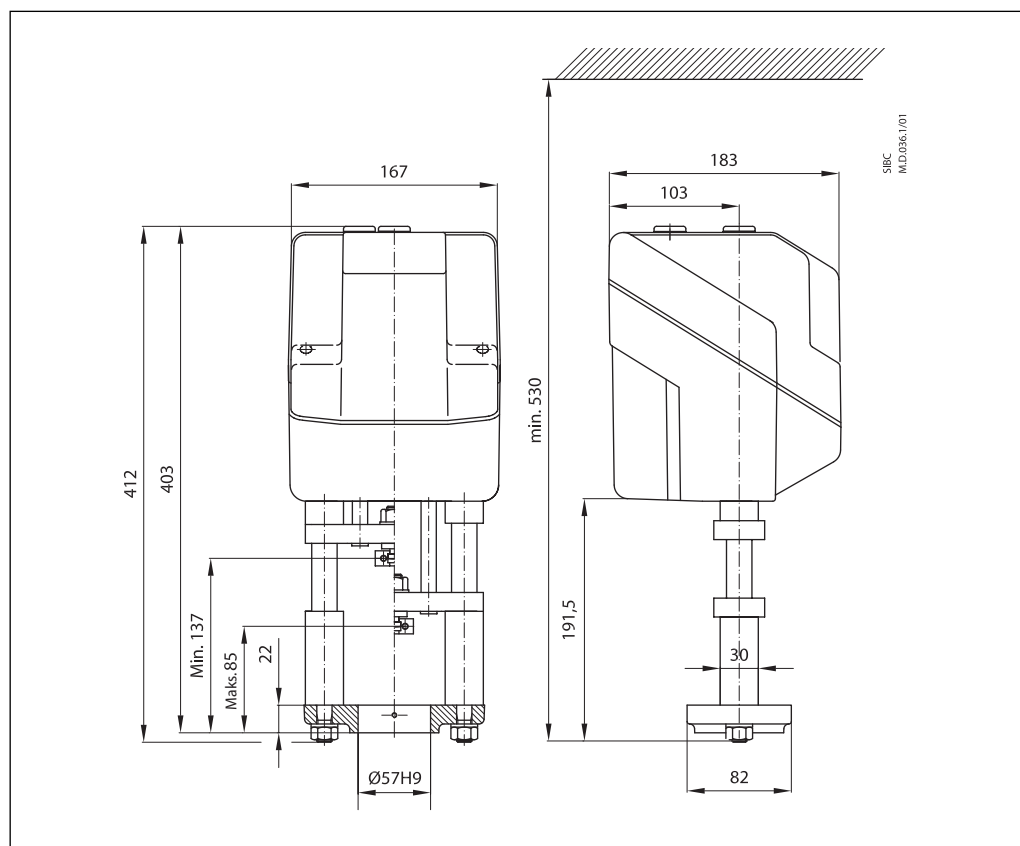
Wymiary

Kombinacje zawór —
siłownik

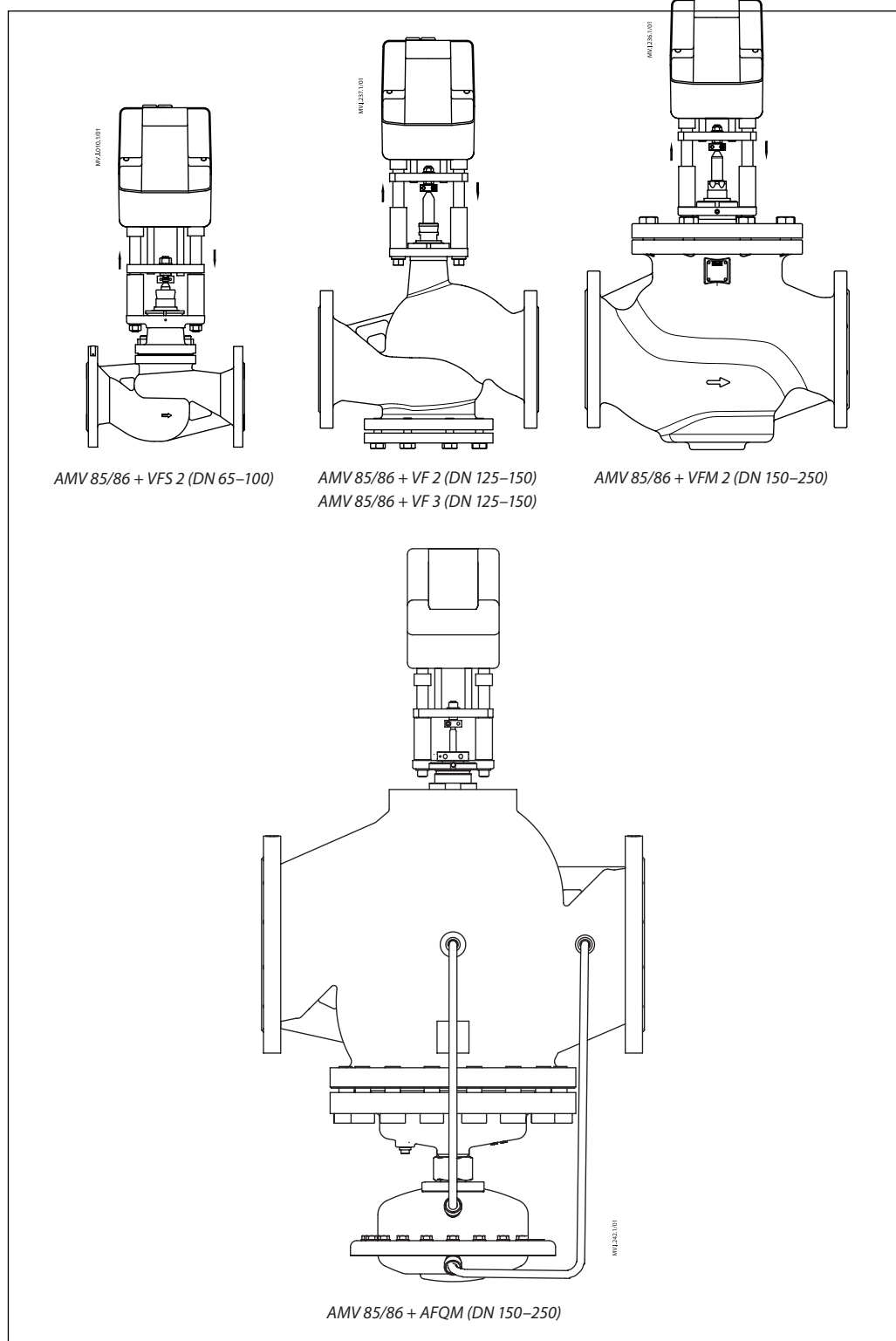

Danfoss Poland Sp. z o.o.

ul. Chrzanowska 5
 PL 05-825 Grodzisk Mazowiecki
 Adres Tuchom:
 Tuchom, ul. Tęczowa 46
 PL 80-209 Chwaszczyno
 Tel. +48 58 512 91 00
 Fax: +48 58 512 91 05
 e-mail: info.den@danfoss.com
 www.danfoss.pl

Danfoss nie ponosi odpowiedzialności za możliwe błędy drukarskie w katalogach, broszurach i innych materiałach drukowanych. Dane techniczne zawarte w broszurze mogą ulec zmianie bez wcześniejszego uprzedzenia, jako efekt stałych ulepszeń i modyfikacji naszych urządzeń. Wszystkie znaki towarowe w tym materiale są własnością odpowiednich spółek. Danfoss, logotyp Danfoss są znakami towarowymi Danfoss A/S. Wszystkie prawa zastrzeżone.